

Trox do Brasil Ltda

Rua Cyro Correia Pereira, 300  
Curitiba, PR, Brasil, 81170-230  
T:(41) 3316-8400 - Fx: (41) 3316-8490  
<http://www.troxbrasil.com.br>

## Informação de produto Fancolete Hospitalar FCDF-HS I-BR/FCDF-HS/P/00



Os Fancoletes da série FCDF-HS são equipamentos de alto desempenho, indicados para uso em clínicas e hospitais.

Graças à baixa altura que possui em todos os seus tamanhos, é indicado para a montagem em forros.

Possui atenuadores de ruído no insuflamento e retorno, permitindo baixo nível de ruído.

Pelo fato de possuir filtro fino F9 ultrapassa os requisitos de filtragem estabelecidos na norma NBR 7256/2005.

Um sistema de controle automático varia a vazão de ar e de água na serpentina de modo a suprir a necessidade da sala, reduzindo desta forma o nível de ruído e economizando energia, promovendo um comportamento similar a instalações com VAV (Volume de Ar Variável).

### **Características:**

As características dos Fancoletes desta série são:

- Construção em chapa zincada;
- Serpentina de 3 filas em tubos de cobre e aletas em alumínio com válvulas de duas vias acionadas por atuadores proporcionais;
- Motoventiladores tipo sirocco com motores monofásicos 220Vca.  
A velocidade é ajustada automaticamente através da placa eletrônica;
- Pré-filtro encartonado tipo F70B35 (G4) + filtro bolsa F74BSB95 (F9);
- Difusor em perfil de alumínio pintado a pó na cor branco gelo;
- Lâmpada UV para limpeza contínua da serpentina (opcional);
- Controlador de temperatura para instalação na sala;
- Bandeja de recolhimento de condensados da serpentina em aço inox;
- Atenuadores de ruído com revestimento anti-arrasto;
- Acesso para manutenção pelo difusor inferior, dispensando alçapões.

Trox do Brasil Ltda

Rua Cyro Correia Pereira, 300  
Curitiba, PR, Brasil, 81170-230  
T:(41) 3316-8400 - Fx: (41) 3316-8490  
<http://www.troxbrasil.com.br>

Informação de produto  
Fancolete Hospitalar FCDF-HS  
I-BR/FCDF-HS/P/00

## Dados para seleção:

TR	Vazão máx. em m <sup>3</sup> /h	Cap. Frig.kcal/h (*)					Serpentina (**) Nº Circuitos
		Resfriamento (R)		Resf. + Aquec. (R+Q) (**)			
		Total	Sensível	Total	Sensível	Aquecimento Sensível	
1,0	550	3698	2322	3010	2064	1909	1
1,5	900	5332	3612	4386	3096	3199	1

(\*) Condições: Temp. entrada do ar = 27/19°C, Temp. entrada de água = 7°C.

(\*\*) Serpentina padrão com 3 filas. Em caso de aquecimento, utiliza-se a distribuição de 2 filas para resfriamento e 1 fila para aquecimento.

## Detalhes construtivos:

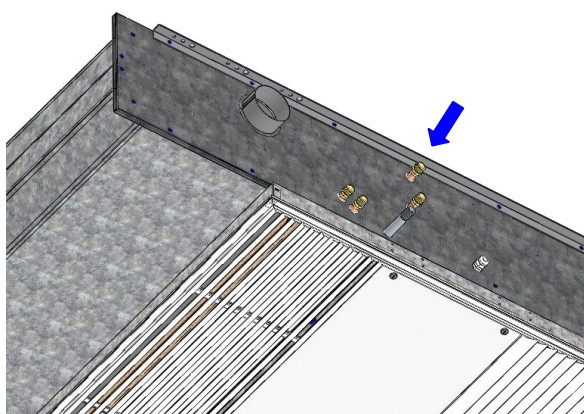

Conexões Hidráulicas e entrada de alimentação elétrica

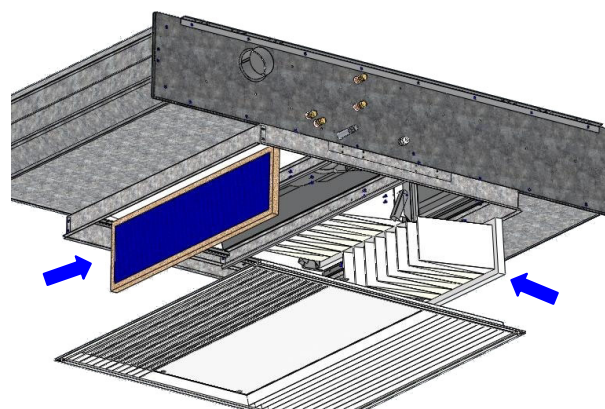

Filtros

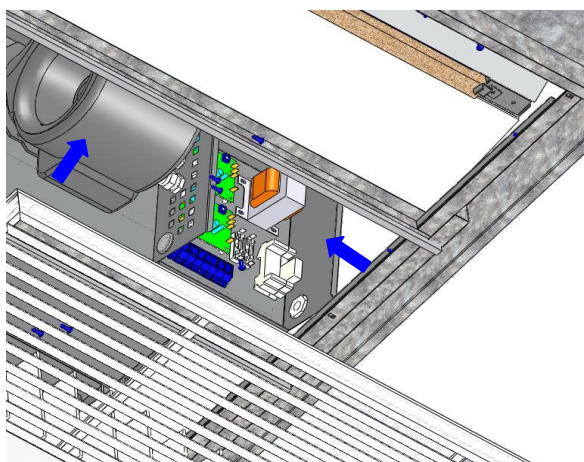

Painel Elétrico e ventilador

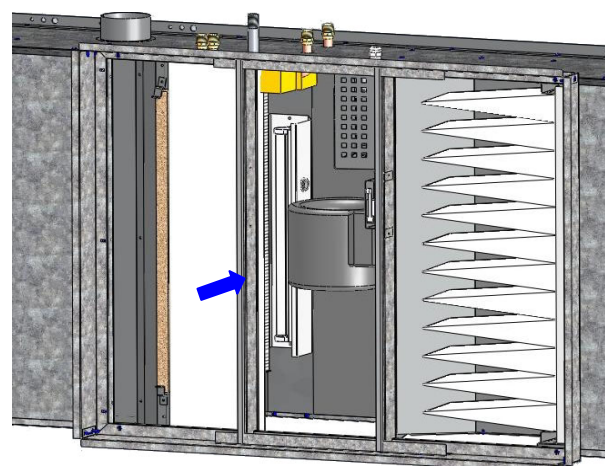

Lâmpada UV. (opcional)

Trox do Brasil Ltda

Rua Cyro Correia Pereira, 300  
Curitiba, PR, Brasil, 81170-230  
T:(41) 3316-8400 - Fx: (41) 3316-8490  
<http://www.troxbrasil.com.br>

Informação de produto  
Fancolete Hospitalar FCDF-HS  
I-BR/FCDF-HS/P/00

## Esquema de funcionamento:

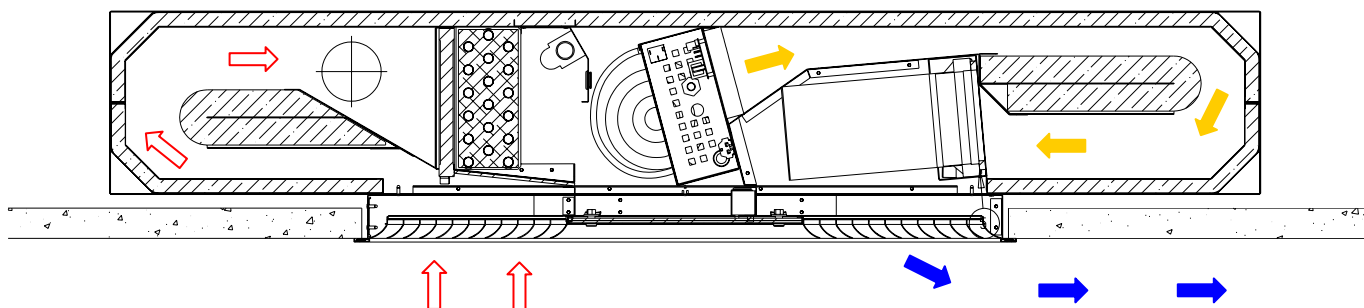

- Ar retorno
- Ar pré-filtrado
- Ar filtrado

O Fancolete do tipo FCDF-HS recircula o ar da sala, e possui uma entrada lateral com colarinho Ø98mm para admissão de Ar Externo.



## Componentes:

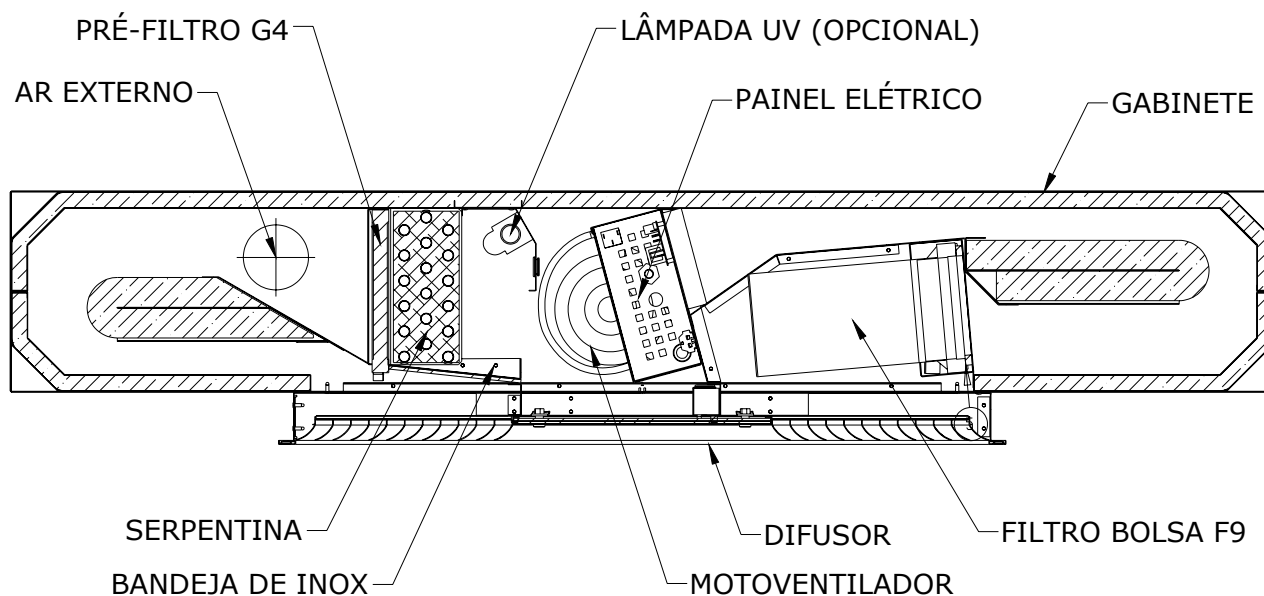

Trox do Brasil Ltda

Rua Cyro Correia Pereira, 300  
Curitiba, PR, Brasil, 81170-230  
T:(41) 3316-8400 - Fx: (41) 3316-8490  
http://www.troxbrasil.com.br

Informação de produto  
Fancolete Hospitalar FCDF-HS  
I-BR/FCDF-HS/P/00

## Conexões:

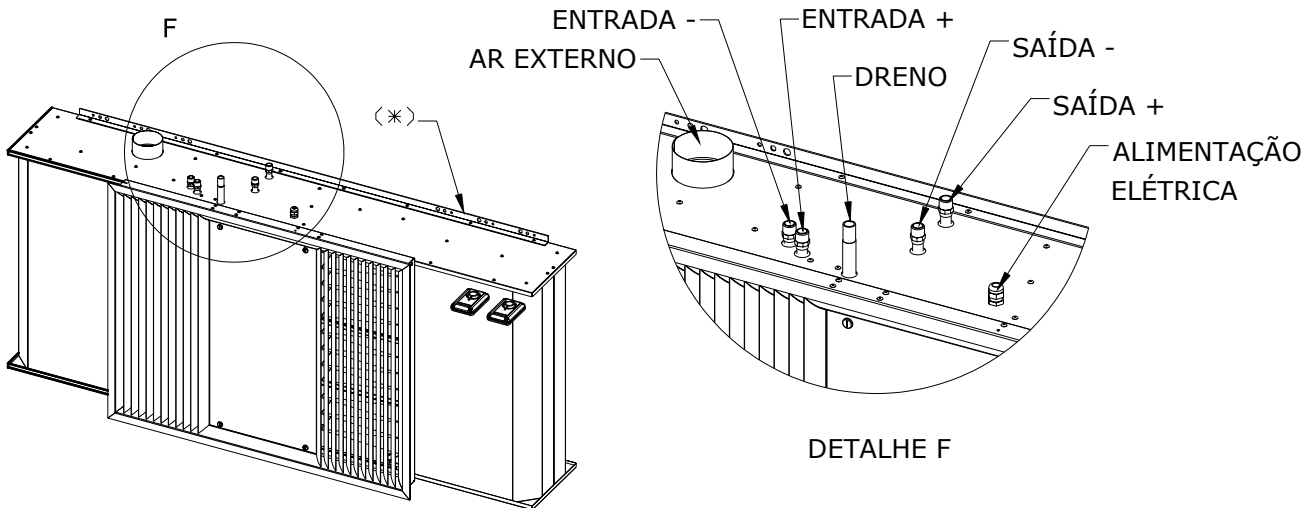

	DIMENSOES
ENTRADAS E SAIDAS	1/2" BSP
DRENO	1/2" BSP
AR EXTERNO	Ø98mm
ALIM. ELÉTRICA	PRENSA CABO 1/2"

(\*) Abas de fixação por parafusos ou tirantes com furos Ø12mm e Ø8mm.

## Características Elétricas:

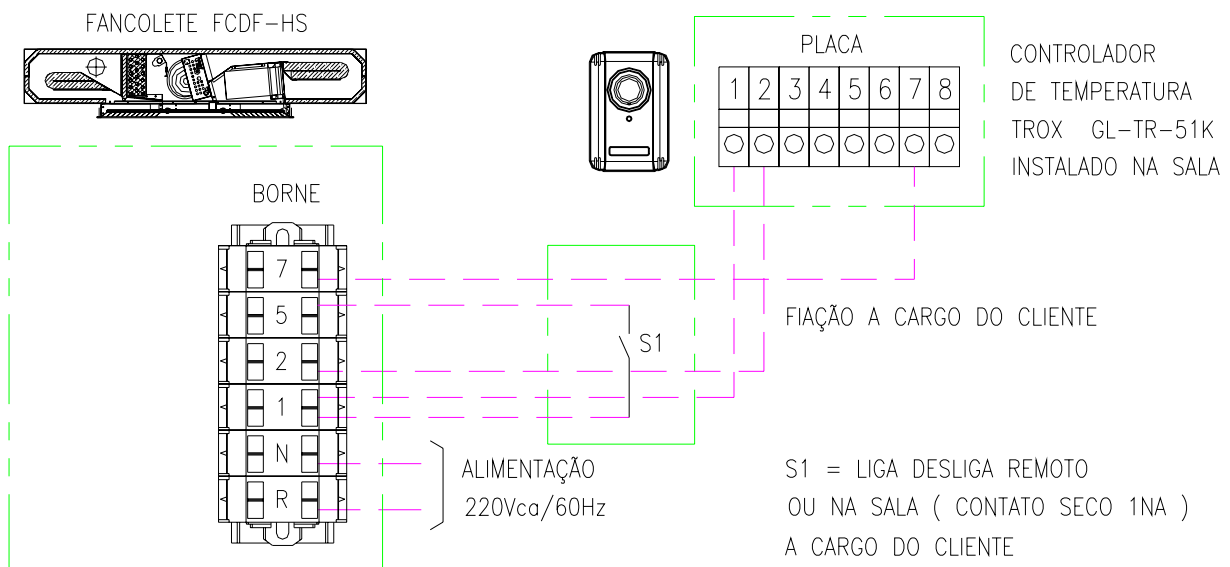

Trox do Brasil Ltda

Rua Cyro Correia Pereira, 300  
Curitiba, PR, Brasil, 81170-230  
T:(41) 3316-8400 - Fx: (41) 3316-8490  
<http://www.troxbrasil.com.br>

Informação de produto  
Fancolete Hospitalar FCDF-HS  
I-BR/FCDF-HS/P/00

TR	1	1,5
Potência dos Motores (W)	215	430
Potência Total de Consumo (W)	370	740
Corrente do Motor em vel. Máx. (A)	0,95	1,9

(\* ) Alimentação Monofásica 220Vca/60Hz.

## Peso e Dimensões:

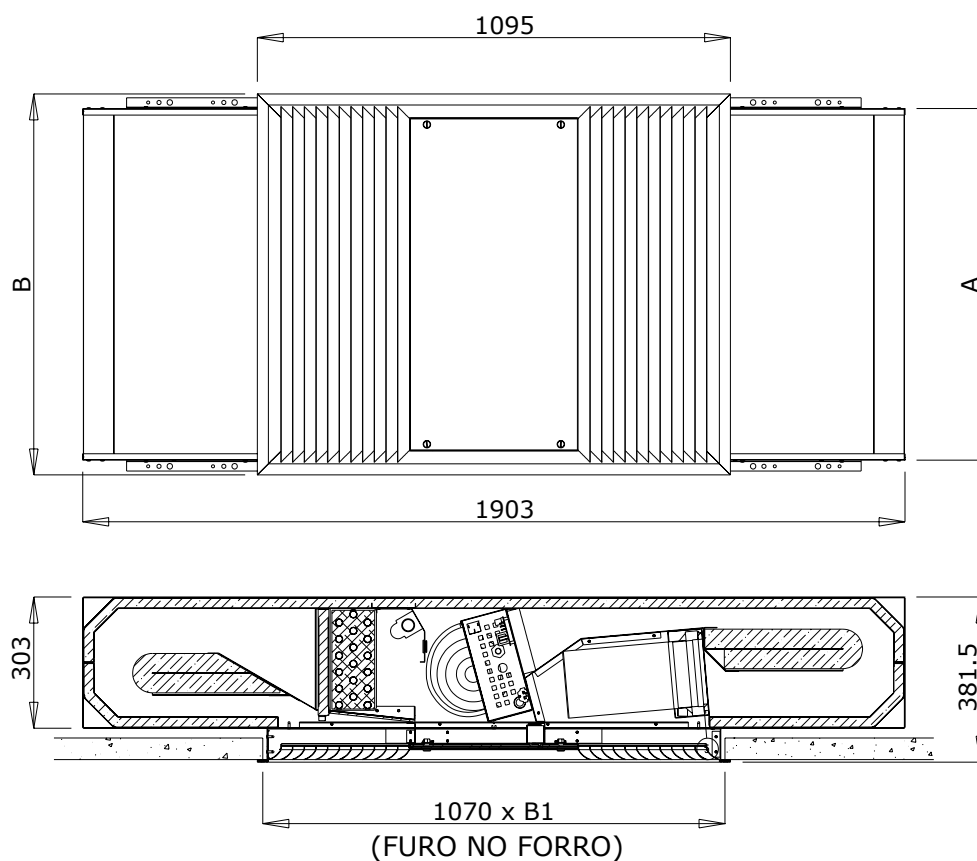

TR	1	1,5
A (mm)	812	1112
B (mm)	880	1180
B1 (mm)	855	1155
Peso aprox.(Kg)	100	125

Trox do Brasil Ltda

Rua Cyro Correia Pereira, 300  
Curitiba, PR, Brasil, 81170-230  
T:(41) 3316-8400 - Fx: (41) 3316-8490  
http://www.troxbrasil.com.br

Informação de produto  
Fancolete Hospitalar FCDF-HS  
I-BR/FCDF-HS/P/00

## Hidráulica e Duto de Ar Externo:

O lado da hidráulica e o duto de ar são definidos olhando-se a serpentina pelo lado de entrada de ar, ou seja, da serpentina para o ventilador, como ilustrado nas figuras abaixo.

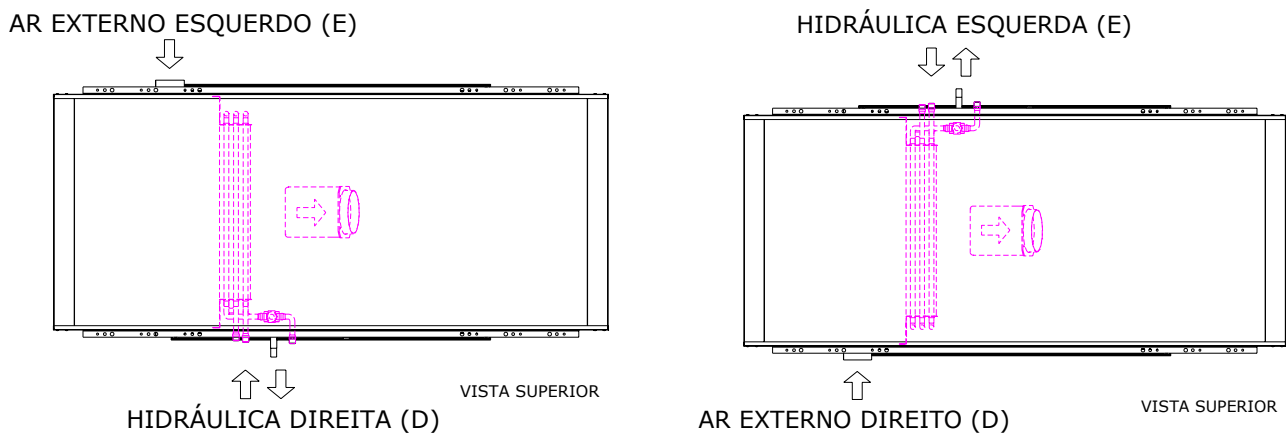

O Duto de ar externo e a serpentina são independentes, portanto, o lado de montagem deve ser informado separadamente.

## Código de Compra:

FCDF-HS- TR- - - - -

<b>Tamanho:</b> 1 1,5	<b>Lado da Hidráulica:</b> D=Direita E=Esquerda	<b>Lado Ar Externo:</b> D=Direita E=Esquerda	<b>Serpentina:</b> R+Q= Resfriamento + Aquecimento R=Resfriamento	<b>(Opcional) Lâmpada UV:</b> UV=Sim ( )=Não (omitir)	<b>Tensão:</b> 2=220Vca
-----------------------------	-------------------------------------------------------	----------------------------------------------------	-------------------------------------------------------------------------------	--------------------------------------------------------------------	----------------------------

Exemplos: FCDF-HS-1,5TR-DD-R+Q-UV-2; FCDF-HS-1TR-DE-R-2