

Damper Sobre Pressão

- Séries UL, KUL, AUL
- Para Fluxo Equalizado até 8 m/s

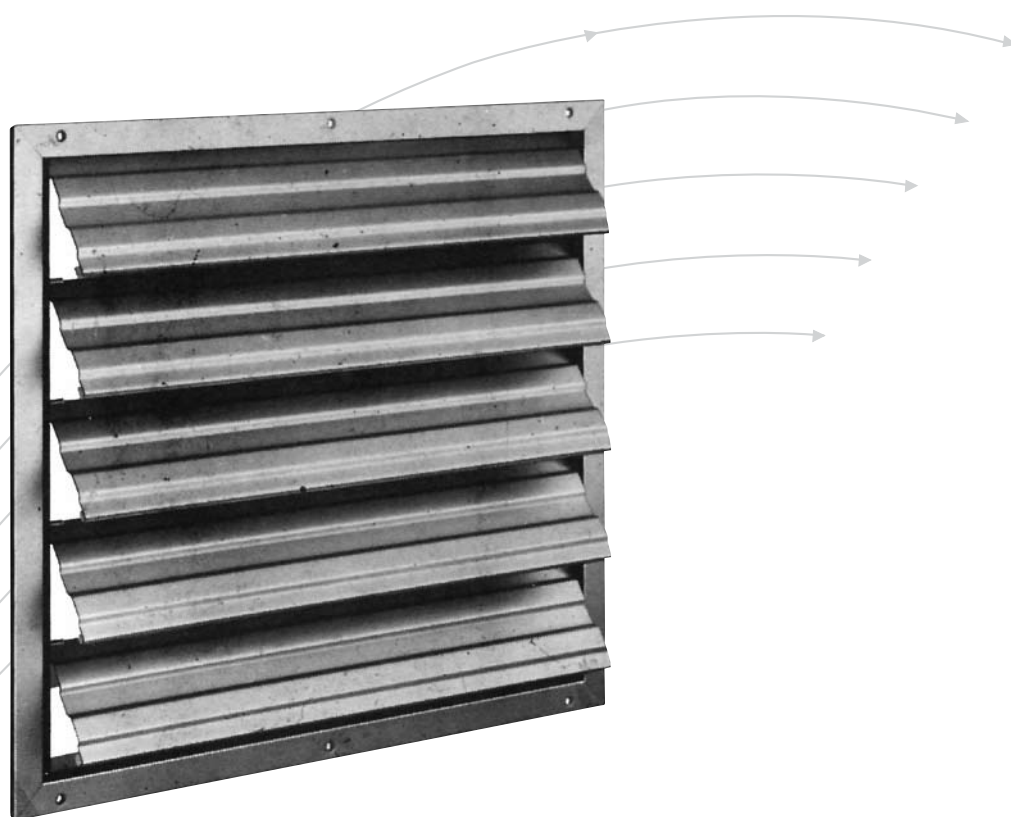

TROX[®] TECHNIK

TROX DO BRASIL

Rua Alvarenga, 2025
05509-005 – São Paulo – SP

Fone: (11) 3037-3900

Fax: (11) 3037-3910

E-mail: trox@troxbrasil.com.br

www.troxbrasil.com.br

Dimensões - Dados Técnicos

- Damper que abre ou fecha com a sobre-pressão, para ser montado em paredes, tanto para insuflamento como para descarga em instalação de ventilação.
- Fixação das lâminas, dispensando manutenção
- Lâminas em alumínio com junta de espuma
- Moldura prevista para evitar que as lâminas revirem

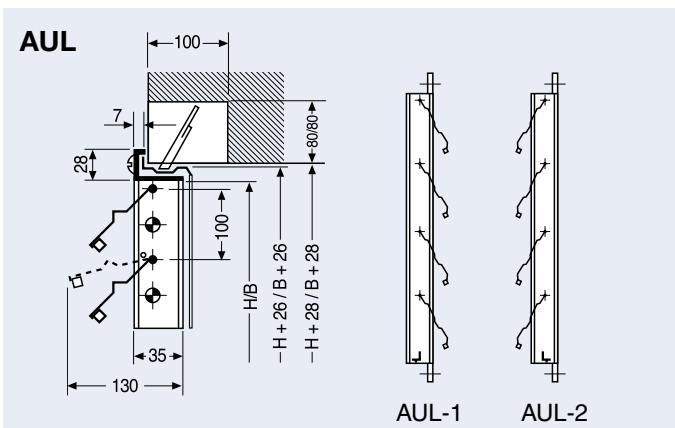
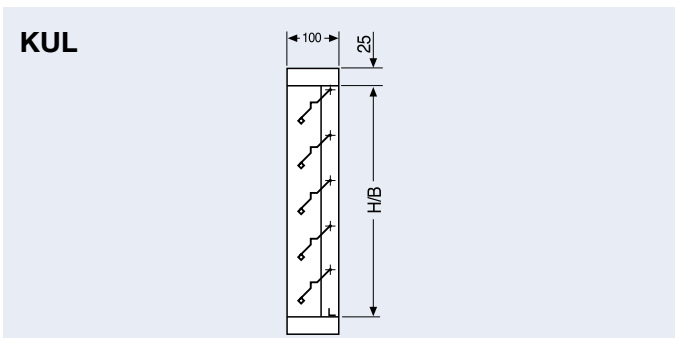
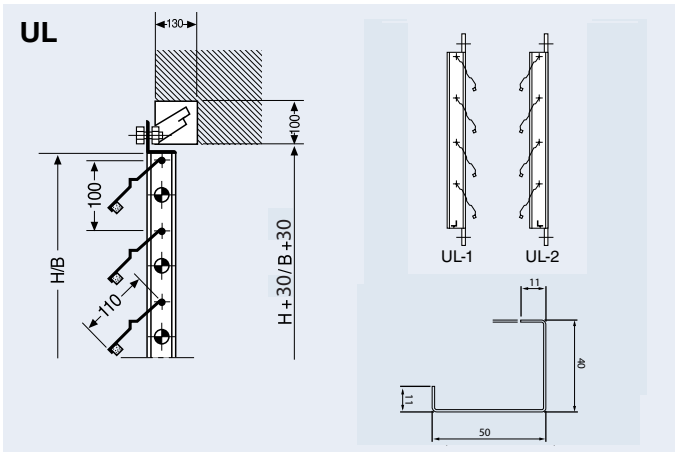

UL - KUL - AUL

Diagrama de seleção

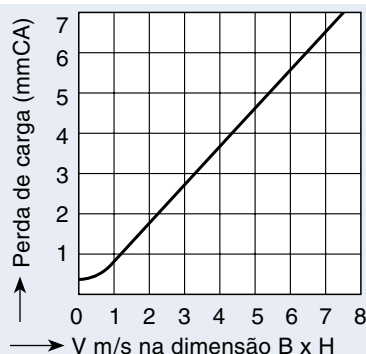

Material

Moldura em chapa de aço ou perfis de alumínio; Lâminas em chapa de alumínio perfilado, eixos em latão e buchas em plástico.

Modelo UL

Damper composto de moldura em chapa de aço sem perfurações, pintado com primer e lâminas em chapa de alumínio perfilado, eixos de latão com guia em plástico, e junta de espuma.

| Dimensões UL - KUL | |
|--------------------|-----------|
| B (em mm) | H (em mm) |
| 297 | 215 |
| 397 | 315 |
| 497 | 415 |
| 597 | 515 |
| 797 | 615 |
| 997 | 715 |
| 1197 | 815 |
| 1397 | 1015 |
| 1597 | 1215 |
| | 1415 |
| | 1615 |

São possíveis todas as combinações B e H

Modelo KUL

Execução como UL, porém com moldura em forma de "U" em chapa de aço galvanizada.

Modelo AUL

Execução como UL, porém com moldura em perfis de alumínio anodizado na cor natural, e lâminas em chapas de alumínio perfilado.

Sob pedido podemos fornecer moldura de montagem em chapa de aço galvanizada.

| Dimensões AUL | |
|---------------|-----------|
| B (em mm) | H (em mm) |
| 297 | 215 |
| 397 | 315 |
| 497 | 415 |
| 597 | 515 |
| 797 | |
| 997 | |
| 1197 | |

São possíveis todas as combinações B e H

Exemplo de pedido:

- 5 Damper de Sobre Pressão
Tipo UL-2
B = 1397 mm, H = 815 mm
(deverá ser indicada a execução 1 ou 2, conforme croquis acima)